

## **Volkswagen (T5) Transporter, Multivan and California**

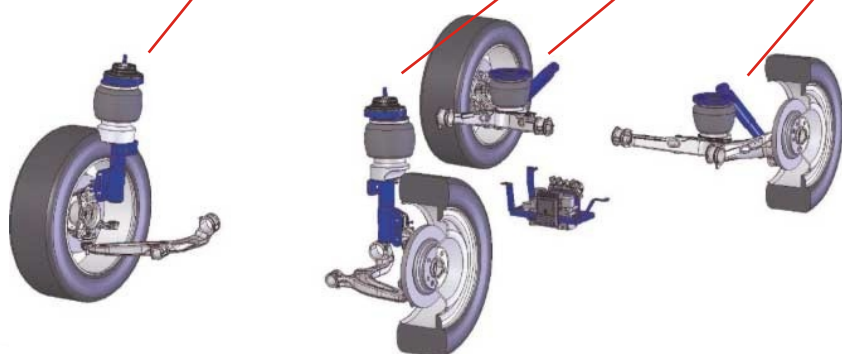

**Система полностью пневматической подвески «VB-4 corner»,  
с системами контроля нагрузки на ось и авто-уровня**

# Volkswagen (T5) Transporter, Multivan and California

## Система полностью пневматической подвески «VB-4 corner», с системами контроля нагрузки на ось и авто-уровня

Пневматические системы подвески автомобиля для лимузинов и внедорожников стали довольно привычным явлением в последние годы. Теперь же Volkswagen Transporter, Multivan и California имеют свою собственную интегрированную полностью пневматическую подвеску обеих осей автомобиля, разработанную голландской компанией VB-Airsuspension.

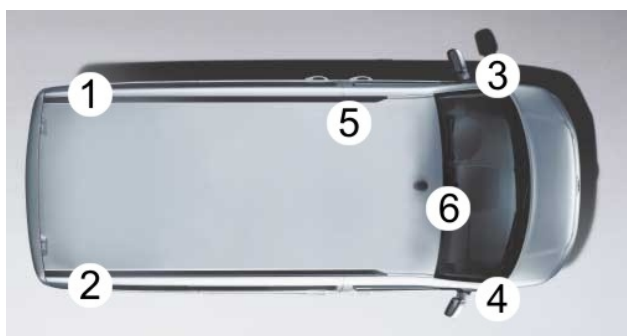

### Преимущества системы пневматической подвески VB-4 corner:

- ♦ Улучшенная комфортабельность работы подвески автомобиля
- ♦ Возросшая безопасность хрупкого, чувствительного к вибрации груза
- ♦ Меньше вибраций в пассажирском отделении
- ♦ Лучшая управляемость и более стабильное сцепление с дорогой
- ♦ *Различные настройки работы подвески* (например sport или off-road)

♦ *Облегченный вход в машину на парковке (при опущенном уровне пола)*

♦ *Контроль нагрузки на оси для защиты от перегрузки.*

Для Volkswagen California доступно специальное дополнение „Авто-уровень“. Это устройство позволяет выровнять автомобиль на месте, когда он припаркован на неровной поверхности. При нажатии на кнопку автомобиль быстро и плавно примет горизонтальное положение.

Все электрические системы управления разработаны в сотрудничестве с Volkswagen, и согласованы с конструкцией. Они корректируются в соответствии с вносимыми компанией Volkswagen изменениями в конструкции автомобиля.

Система прошла все необходимые тесты на надежность, и срок службы системы признан равным сроку службы самого автомобиля.



### Технические характеристики:

	Стандартный комплект (VB) (передний/задний)	Внедорожный комплект (VB) (передний/задний)
Стандартная высота	750 / 755 мм	780 / 785 мм
VB-FullAir		
Максимальная высота	830 / 850 мм	860 / 880 мм
Минимальная высота	670 / 660 мм	700 / 660 мм
В режиме «Sport»	Около 725 мм	Около 750 мм
В режиме «Off-road»	Около 780 мм	Около 810 мм

Более подробную информацию Вы можете получить по телефону +7(812)622-12-40  
и/или интернет странице по адресу:

